

## PRIX CAPRILLI - ТЕСТ НА НИВО INTRODUCTORY

Тестът на Каприли е за коне с опит в прескачането на препятствия, изпълнява се на юздечка и е въвеждащо ниво. Манежът за обездка е в размери 20x40 м от коня се изисква да променя посоките на тръс. Качеството на изпълнението се оценява. Разрешено е тестът да се диктува по микрофон. Всяко от неподчиненията или събарянето на препятствия се наказват, като една грешка в пътя и се отразяват в крайния резултат. Събарянията се наказват по преценка на съдиите. В случай на бариер препречващ пътя на ездача съдията бие камбана и ездача спира без да бъде наказван. Когато бариера бъде отстранен и препятствието възстановено следва втора камбана и ездачът може да продължи от мястото където е спрял. Крайният резултат се изчислява в проценти.

		Упражнение	Макс. оценка	Коеф.	оценка	общо	Забележки
1	A X	Влизане на работен тръс. Спиране. Поздрав. Продължаване на работен тръс.	10				
2	C	Завой надясно.	10				
3	B B	Кръг надясно 20 м. Продължаване напред.	10				
4	E	Полукръг надясно 15 м и през препятствие № 1	10	2			
5	A	Среден ходом.	10				
6	KXM	Свободен ходом на дълъг повод.	10				
7	C	Работен тръс.	10				
8	E E	Кръг наляво 20 м. Продължаване напред.	10				
9	B B	Полукръг наляво 15 м и през препятствие № 2. Продължаване направо към А. Завой наляво.	10	2			
10	FХН	Смяна на посоката.	10				
11	B	Полукръг до X, продължаване направо.	10				
12	G	Спиране. Поздрав. Напускане на манежа на дълъг повод.	10				
		<b>МАКС. БРОЙ ТОЧКИ</b>	<b>140</b>				

	Макс. оценка	Коеф.	оценка	общо
Алюри и стил на скока	10	2		
Импулсивност	10	2		
Подчинение	10	2		
ПОЗИЦИЯ и СЕДЕЖ на ЕЗДАЧА (коректност и ефективност при употреба на помощите)	10	2		
<b>МАКС. БРОЙ ТОЧКИ</b>	<b>80</b>			
<b>ОБЩО</b>	<b>220</b>			

Допълнителни коментари:

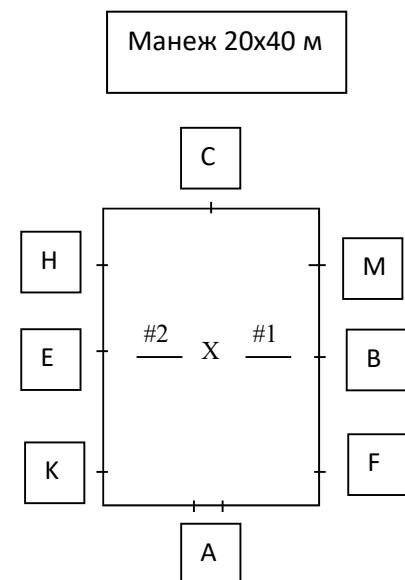

### Наказания за Prix Caprilli:

Всеки отбив се счита за грешка в пътя.

Сваляне на препятствия или грешки в пътя се считат за грешки в теста с намаляване от една или две точки при всяко упражнение, в зависимост от тежестта.

Грешки в пътя:

1-ва грешка, намаление от 2 точки

2-ра грешка, намаление от 4 точки

3-та грешка, Елиминация

Получени Точки: .....

Общо Грешки:.....

Краен Резултат:.....

Процент:.....

Съдия подпис:.....